

LA SÉRIE TT22 SPÉCIFICATIONS TECHNIQUES

TT22

Dimensions du foyer L x P: 570/300 Poids en kg: 159

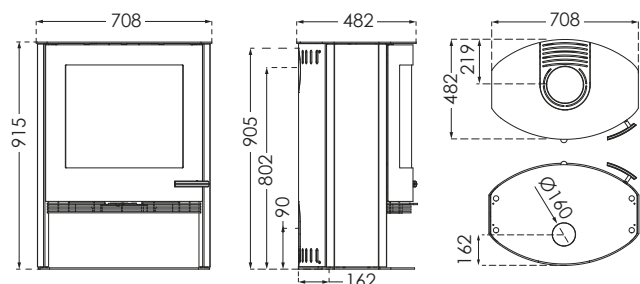

TT22H

Dimensions du foyer L x P: 570/300 Poids en kg: 175

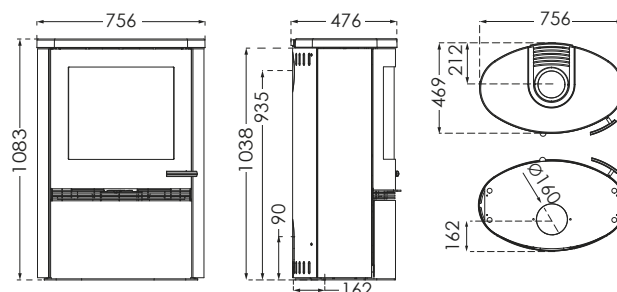

TT22HS*

Dimensions du foyer L x P: 570/300 Poids en kg: 218/236

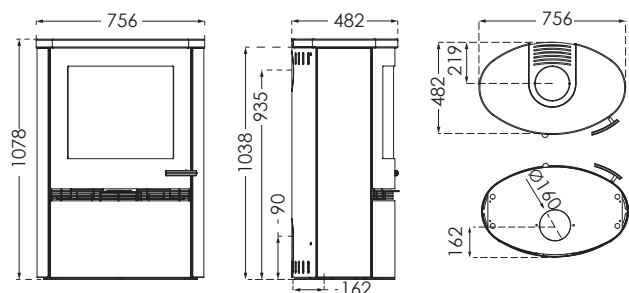

TT22HST

Dimensions du foyer L x P: 570/300 Poids en kg: 312

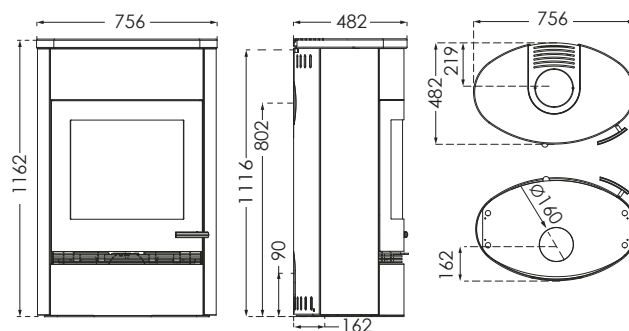

TT22R

Dimensions du foyer L x P: 570/300 Poids en kg: 162

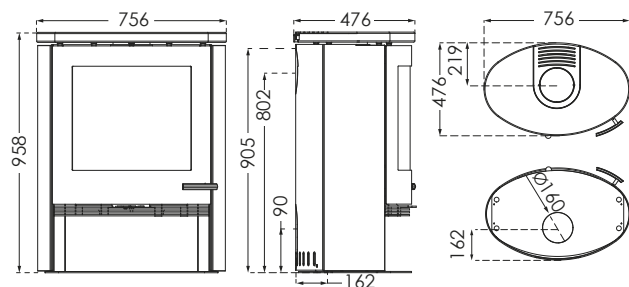

TT22RP

Dimensions du foyer L x P: 570/300 Poids en kg: 192

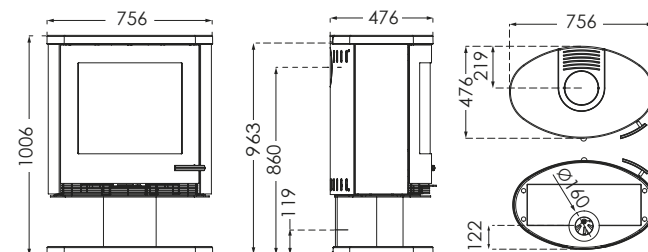

*TT22HS: TT22HS-WH, Pierre en grès/ TT22HS Black, Pierre Peinte/ TT22HS

Attention ! La hauteur est toujours indiquée sans les pieds.

LA SÉRIE TT22 SPÉCIFICATIONS TECHNIQUES

DISTANCE DE SÉCURITÉ MINI AUX MATÉRIAUX INFLAMMABLES

LA SÉRIE TT22

AVEC RACCORDEMENT NON ISOLÉ

AVEC RACCORDEMENT/CONDUIT ISOLÉ

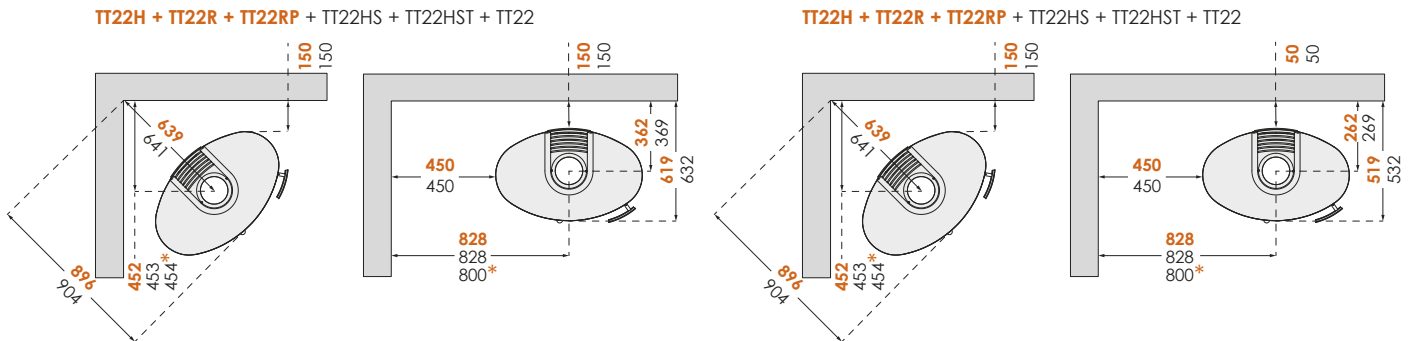

Pour écarter le risque de décoloration des surfaces peintes et traitées, TermaTech recommande de garder la même distance avec le matériau combustible qu'avec le matériau non combustible. Cette distance accroît aussi la convection elle-même autour du poêle et facilite en même temps le nettoyage. ATTENTION ! : Toutes les distances se rapportent uniquement à l'écart requis entre le poêle et les matériaux inflammables. Il n'est pas tenu compte des exigences nationales relatives à l'utilisation de conduits et à leur distance des matériaux inflammables.

Attention ! La hauteur est toujours indiquée sans les pieds.